

sormac

Mesa de inspección RLT-L

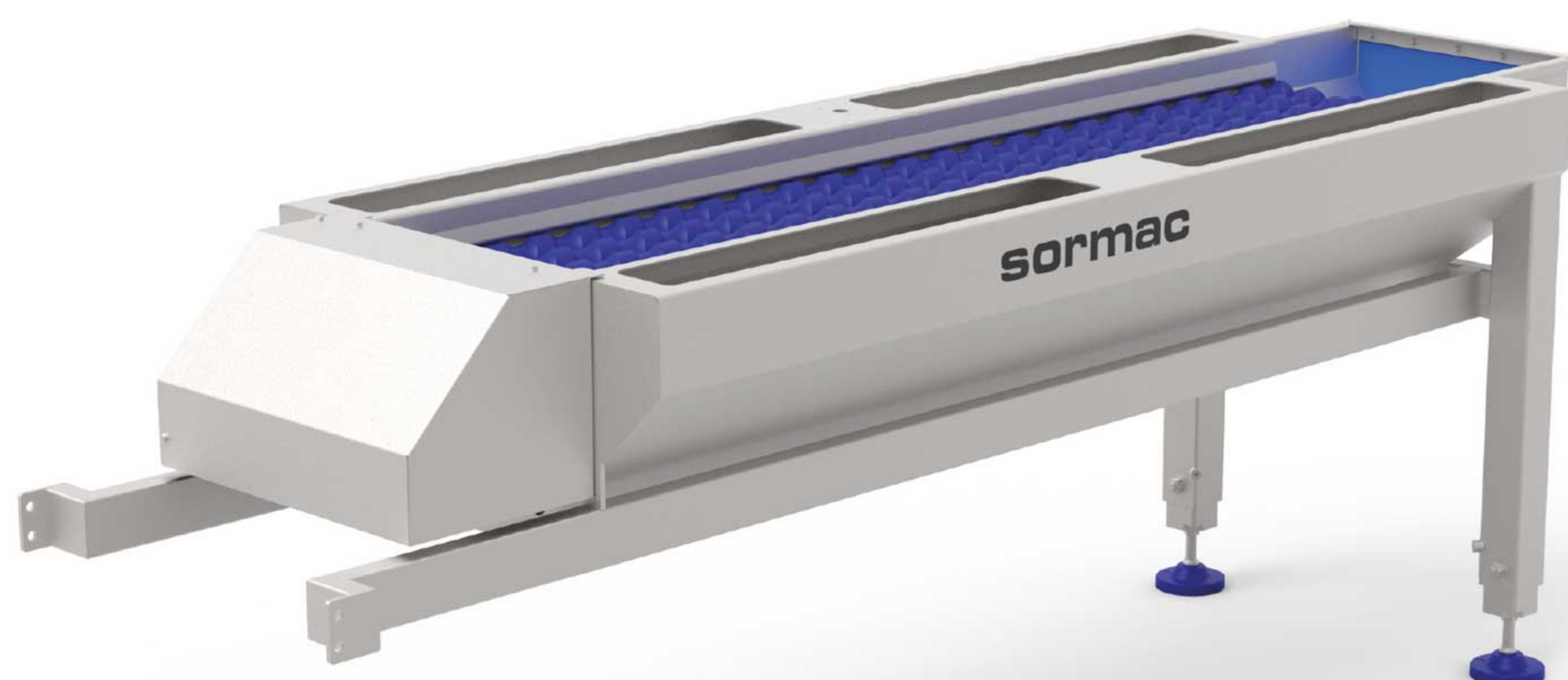

Principio de operación

Las mesas de inspección Sormac RLT-L constan de rodillos de transporte con forma de espiral. Los rodillos, sometidos a transmisión central, transportan el producto desde el punto de alimentación hasta la tolva de salida.

Durante el transporte, el producto gira de manera que se pueda inspeccionar visualmente en su totalidad. Mediante una construcción sencilla y abierta, todas las peladuras sueltas y otros pequeños desechos pueden escurrirse entre los rodillos para depositarse en una cinta transportadora o cajas para desechos.

Se incluyen rampas para que el personal de inspección pueda enviar los desechos de pelado directamente a la cinta transportadora o las cajas para desechos.

La mesa de inspección RLT-L es particularmente idónea para cebollas y puede instalarse directamente en la peladora de cebollas Sormac. También es posible suministrar una cinta para desechos combinados previamente a la mesa de inspección y la peladora de cebollas.

Las mesas de inspección se pueden suministrar con 6 o 9 rodillos y con longitudes de rodillo de 2.000 mm y 3.000 mm.

Características

- sencilla construcción, con menos piezas susceptibles de desgaste
- construcción abierta entre los rodillos y rampa de desechos
- de sencillo mantenimiento



Especificación de productos

Las mesas de inspección RLT-L6 se utilizan especialmente para cebollas, pero también pueden procesar otros tubérculos con un diámetro de como mínimo 30 mm.

Opciones

- reguladora de frecuencia
- ejecutado como una máquina independiente

Especificaciones técnicas

Tipo	RLT-L6/200	RLT-L6/300	RLT-L9/200	RLT-L9/300
Tensión	400V, 3ph 50Hz	400V, 3ph 50Hz	400V, 3ph 50Hz	400V, 3ph 50Hz
Potencia total instalada	0,37 kW	0,37 kW	0,37 kW	0,37 kW
Dimensiones (LxAnxAl)	2.760 x 800 x 980 mm	3.750 x 800 x 980 mm	2.230 x 1.040 x 980 mm	3.330 x 1.040 x 980 mm
número de lugares de inspección	4	6	4	6
Largo de inspección	2.000 mm	3.000 mm	2.000 mm	3.000 mm

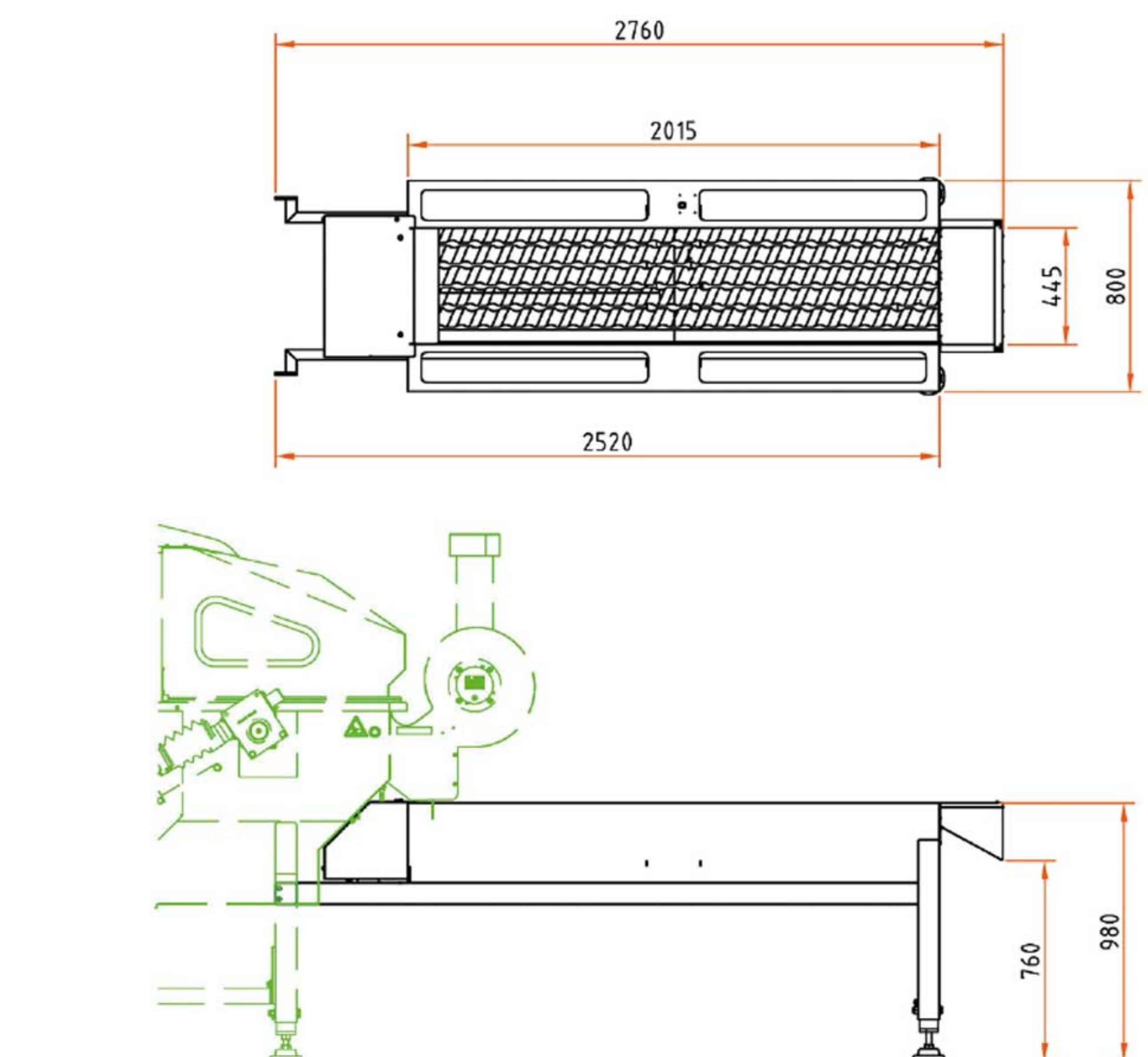

Planos acotados basados en el diseño RLT-L6/200

Sormac B.V.

P.O. Box 419
NL-5900 AK Venlo
Huiskensstraat 68
NL-5916 PN Venlo

T: +31 (0)77 351 84 44
F: +31 (0)77 320 48 01
info@sormac.nl
www.sormac.nl

Reservado el derecho a modificaciones

RLT-L-ES2021/1



DESCUBRE MÁS EN

www.taglermaq.cl